

Hochleistungsstapler mit optimaler Energieeffizienz

Einsatzspezifische Fahrzeugleistung durch Leistungsvarianten Efficiency und Drive&Lift Plus

Parameterlenkung (optional)

Seitlicher Batteriewechsel mit SnapFit

Schnell und intuitiv anpassbares Bedienkonzept

Fahrerorientiertes Ablagen-Design



EFG 540k/540/545k/545/550/S40/S50

Elektro-Vierradstapler (4.000/4.500/4.990/5.000 kg)

Mit unserem Technologiekonzept Pure Energy erreichen wir beste Energieeffizienz bei höchster Leistung.

Durch den Einsatz der fortschrittlichsten Drehstromtechnologie in Verbindung mit der Kompaktsteuerung sowie dem Kompakthydraulikaggregat reduzieren wir den Verbrauch signifikant – bei gleichzeitiger Steigerung der Umschlagleistung. Das beweisen Messungen gemäß VDI-Zyklus: Bei höchster Umschlagleistung verbraucht unser neuer EFG der Baureihe 5 bis zu 20 Prozent weniger Energie als ein vergleichbares Wettbewerbsmodell.

Die bedarfsgerechte Konfiguration der Fahrzeuge mit den variablen Fahr-/Hubgeschwindigkeiten aus den Efficiency und Drive&Lift Plus-Modulen löst Ihre Transport und Stapelaufgaben bedarfsgerecht mit optimaler Energieeffizienz. Die stufenlos einstellbare Lenksäule und die Armlehne ermöglichen die Anpassung an jede Fahrergröße. Dank Einpunktverstellung über zwei verstellbare Achsen ist die individuelle Einstellbarkeit der primären Bedienelemente besonders einfach.

Die Fahrzeugkontur ist auf der rechten Fahrerseite geschlossen. Das gewährleistet maximale Steifigkeit und Stabilität für die gesamte Konstruktion. Zusätzlich bildet sie auch die Basis für eine Vielzahl von Ablagemöglichkeiten: von Becherhaltern in zwei Größen über ein Klemmbrett bis hin zu unterschiedlich dimensionierten Fächern für z. B. Papiere und Smartphone. Damit ist Raum für alles vorhanden, was der Fahrer braucht, um seine ganze Schicht über richtig gut zu arbeiten.

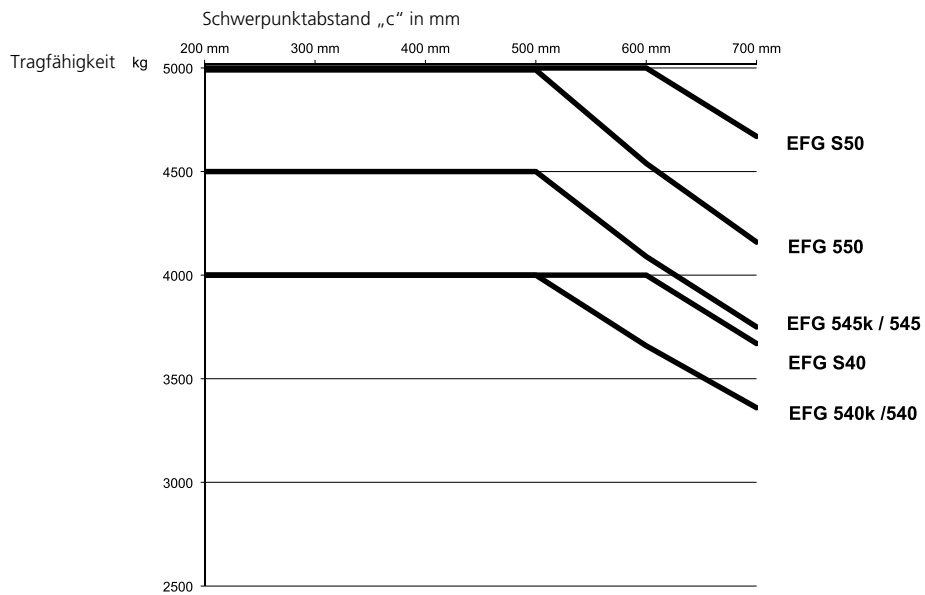
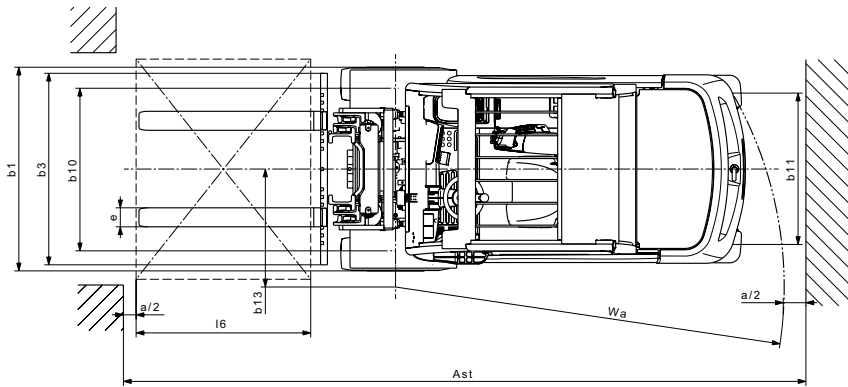
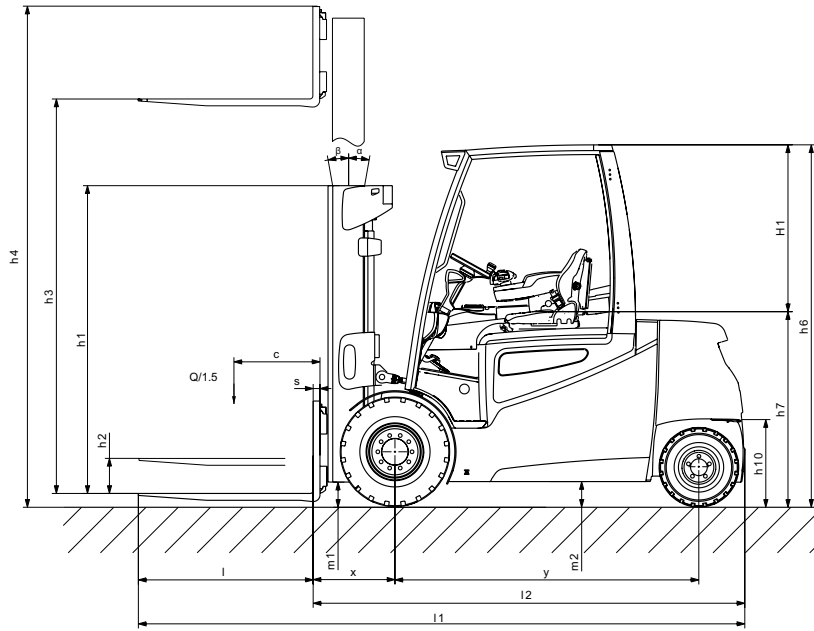

EFG 540k/540/545k/545/550/S40/S50

Standard-Hubgerüst-Ausführungen EFG 540k/540/545k/545/550/S40/S50													Tragfähigkeitstabelle (kg)					
	Hub h3 (mm)	Höhe Hubgerüst eingefahren h1 (mm)		Freihub h2 (mm)			Höhe Hubgerüst ausgefahren h4 (mm)				Neigung Hubgerüst/Gabelträger vor/ zurück α/β (°)		c=500 c=600 ohne Seitenschieber, einfach Solid bereit					
		EFG 540k / 540 / 545k / 545 / 550 / S40	EFG S50	EFG 540k / 540 / 545k / 545	EFG 550 / S40	EFG S50	EFG 540k / 540	EFG 545k / 545	EFG 550 / S40	EFG S50	EFG 540k / 540 / 545k / 545 / 550 / S40	EFG S50	EFG 540k / 540	EFG 545k / 545	EFG 550	EFG S40	EFG S50	
		Zwei- fach ZT	2750	2125	2125	150	150	150	3425	3410	3560	3575	6/8	6/8	4000	4500	4990	4000
3000	2250		2250	150	150	150	3675	3660	3810	3825	6/8	6/8	4000	4500	4990	4000	5000	
3500	2500		2500	150	150	150	4175	4160	4310	4325	6/8	6/8	4000	4500	4990	4000	5000	
4000	2750		2750	150	150	150	4675	4660	4810	4825	6/8	6/8	4000	4500	4990	4000	5000	
4500	3000		3000	150	150	150	5175	5160	5310	5325	6/8	6/8	4000	4500	4990	4000	5000	
5000	3250		3250	150	150	150	5675	5660	5810	5825	6/8	6/8	4000	4500	4900	4000	5000	
5500	3500		3500	150	150	150	6175	6160	6310	6325	6/5	6/5	3850	4100	4800	3850	n. a.	
6000	3750		3750	150	150	150	6675	6660	6810	6825	6/5	6/5	3700	n. a.	4600	3700	n. a.	
6500	4000	4000	150	150	150	7175	7160	7310	7325	6/5	6/5	n. a.	n. a.	n. a.	n. a.	n. a.		
Zwei- fach ZZ	2725	-	2100	-	-	1225	-	-	-	3600	-	6/8	-	-	-	-	5000	
	2775	2100	-	1380	1230	-	3495	3480	3630	-	6/8	-	4000	4500	4990	4000	-	
	2975	-	2225	-	-	1350	-	-	-	3845	-	6/8	-	-	-	-	5000	
	3025	2225	-	1505	1355	-	3745	3730	3880	-	6/8	-	4000	4500	4990	4000	-	
	3475	-	2475	-	-	1600	-	-	-	4345	-	6/8	-	-	-	-	5000	
	3525	2475	-	1755	1605	-	4245	4230	4380	-	6/8	-	4000	4500	4990	4000	-	
	3975	-	2725	-	-	1850	-	-	-	4845	-	6/8	-	-	-	-	5000	
	4025	2725	-	2005	1855	-	4745	4730	4880	-	6/8	-	4000	4500	4990	4000	-	
	4475	-	2975	-	-	2100	-	-	-	5345	-	6/8	-	-	-	-	-	5000
	4525	2975	-	2255	2105	-	5245	5230	5380	-	6/8	-	4000	4500	4990	4000	-	
	4975	-	3225	-	-	2350	-	-	-	5845	-	6/8	-	-	-	-	-	5000
	5025	3225	-	2505	2355	-	5745	5730	5880	-	6/8	-	n. a.	n. a.	n. a.	n. a.	-	
	5475	-	3475	-	-	2600	-	-	-	6345	-	6/5	-	-	-	-	-	n. a.
	5525	3475	-	2755	2605	-	6245	6230	6380	-	6/5	-	n. a.	n. a.	n. a.	n. a.	-	
	Drei- fach DZ	3930	-	2060	-	-	1185	-	-	-	4805	-	6/8	-	-	-	-	5000
4050		-	2100	-	-	1225	-	-	-	4925	-	6/8	-	-	-	-	5000	
4150		2100	-	1380	1230	-	4870	4855	5005	-	6/8	-	4000	4500	4990	4000	-	
4425		-	2225	-	-	1350	-	-	-	5295	-	6/8	-	-	-	-	5000	
4855		2335	-	1615	1465	-	5575	5560	5710	-	6/8	-	3920	4420	4990	3920	-	
5175		-	2475	-	-	1600	-	-	-	6045	-	6/5	-	-	-	-	-	5000
5275		2475	-	1755	1605	-	5995	5980	6130	-	6/5	-	3890	4300	4750	3890	-	
5550		-	2600	-	-	1725	-	-	-	6425	-	6/5	-	-	-	-	-	n. a.
5650		2600	-	1880	1730	-	6370	6355	6505	-	6/5	-	3750	4200	4610	3750	-	
5925		-	2725	-	-	1850	-	-	-	6795	-	6/5	-	-	-	-	-	n. a.
6200		-	2815	-	-	1940	-	-	-	7075	-	6/5	-	-	-	-	-	n. a.
6400		2850	-	2130	1980	-	7120	7105	7255	-	6/3	-	3550	4000	4300	3550	-	
6675		-	2975	-	-	2100	-	-	-	7545	-	6/5	-	-	-	-	-	n. a.
7180		3110	-	2390	2240	-	7900	7885	8035	-	6/3	-	3200	3200	4000	3200	-	

Technische Daten nach VDI 2198

Kennzeichen	1.1		Jungheinrich			
	1.2		EFG 540k	EFG 540	EFG 545k	
Kennzeichen	1.1		Hersteller (Kurzbezeichnung)			
	1.2		Typenbezeichnung des Herstellers			
	1.3		Antrieb			
	1.4		Bedienung			
	1.5		Q t	4	4	4,5
	1.6		c mm	500		
	1.8		x mm	510 ¹⁾		
	1.9		y mm	1856	2000	1856
	Gewichte	2.1.1		kg	6726	6701
2.2		kg	9730 / 996	9726 / 975	10608 / 1078	
2.3		kg	3553 / 3173	3706 / 2995	3659 / 3527	
Räder/Fahwerk	3.1		SE			
	3.2		mm	250-15	250-15	28x12,5-15
	3.3		mm	21 x 8-9		
	3.5		Räder, Anzahl vorn / hinten (x=angetrieben)			
	3.6		b10 mm	1115	1115	1155
	3.7		b11 mm	950		
	Grundabmessungen	4.1		α/β °	6/8	
4.2		h1 mm	2250	2250	2236	
4.3		h2 mm	150			
4.4		h3 mm	3000			
4.5		h4 mm	3675	3675	3660	
4.7		h6 mm	2365	2365	2350	
4.8		h7 mm	1224			
4.12		h10 mm	396			
4.12.1		mm	566			
4.19		l1 mm	3808	3952	3808	
4.20		l2 mm	2658	2802	2658	
4.21		b1/b2 mm	1340	1340	1450	
4.22		s/e/l mm	50 / 125 / 1150	50 / 125 / 1150	50 / 150 / 1150	
4.23		Gabelträger ISO 2328, Klasse / Typ A, B				
4.24		b3 mm	1260			
4.31		m1 mm	136	136	122	
4.32		m2 mm	150			
4.33		Ast mm	3965	4160	3965	
4.34		Ast mm	4165	4360	4165	
4.35		Wa mm	2284	2450	2284	
4.36		b13 mm	660	721	660	
Leistungsdaten	5.1		km/h	14/ 16	14/ 16	14,0/ 15,5
			km/h	15 / 17	15 / 17	15 / 16,5
	5.2		m/s	0,31/0,43	0,31/0,43	0,30/0,41
			m/s	0,35 / 0,5	0,35 / 0,5	0,33 / 0,45
	5.3		m/s	0,54/0,46	0,54/0,46	0,52/0,47
			m/s	0,55 / 0,5		
	5.5		N	5100 / 5600	5100 / 5600	4900 / 5500
			N	5100 / 5600	5100 / 5600	4900 / 5500
	5.6		N	14600 / 14900	14600 / 14900	14500 / 14800
			N	14600 / 14900	14600 / 14900	14500 / 14800
5.7		%	9,3/15,4	9,3/15,4	8,1/13,5	
		%	10,8 / 17,7	10,8 / 17,7	9,4 / 15,8	
5.8		%	14,1/22,3	14,1/22,3	12,5/20,4	
		%	15,4 / 26,1	15,4 / 26,1	13,7 / 23,9	
5.9		S	5,2/ 4,4	5,2/ 4,4	5,7/ 4,8	
		S	5 / 4,4	5 / 4,4	5,5 / 4,8	
5.10		Betriebsbremse				
		Mechanisch				
Elektrik	6.1		kW	14,5 / 18,0 ²⁾		
	6.2		kW	20,0 / 24,0 ²⁾		
	6.3		Batterie nach DIN 43531/35/36 A, B, C, nein			
	6.4		A 43536			
	6.5		V/Ah	80 / 775	80 / 930	80 / 775
			kg	1863	2178	1863
6.6		mm	1028 / 855 / 784	1028 / 999 / 784	1028 / 855 / 784	
6.6		kW/h	11	11	12,1	
Sonst.	8.1		Art der Fahrsteuerung			
	8.2		Impuls/AC			
	8.3		bar	200		
	8.4		l/min	30		
	8.5		dB (A)	69		
8.5		Anhängerkupplung Art/Typ DIN				
		DIN 15170 H				

¹⁾ +31 mm bei DZ-Hubgerüst

²⁾ Zweiter Wert für Drive&Lift Plus-Paket

Dieses Typenblatt nach VDI-Richtlinie 2198 nennt nur die technischen Werte des Standard-Gerätes. Abweichende Bereifungen, andere Hubgerüste, Zusatzeinrichtungen usw. können andere Werte ergeben.

Kennzeichen	Beschreibung	Einheit	Jungheinrich				
			EFG 545	EFG 550	EFG S40	EFG S50	
1.1	Hersteller (Kurzbezeichnung)		Jungheinrich				
1.2	Typenbezeichnung des Herstellers						
1.3	Antrieb		Elektro				
1.4	Bedienung		Sitz				
1.5	Tragfähigkeit / Last	Q t	4,5	4,99	4	5	
1.6	Lastschwerpunktstand	c mm	500	500	600	600	
1.8	Lastabstand	x mm	510 ¹⁾				
1.9	Radstand	y mm	2000	2000	2080	2080	
Gewichte	2.1.1	Eigengewicht inkl. Batterie (s. Zeile 6.5)	kg	7161	7549	7176	8036
	2.2	Achslast mit Last vorn/hinten	kg	10549 / 1112	11282 / 1257	10025 / 1151	11677 / 1359
	2.3	Achslast ohne Last vorn/hinten	kg	3777 / 3385	3772 / 3777	3891 / 3285	3932 / 4104
Räder/Fahrwerk	3.1	Bereifung		SE			
	3.2	Reifengröße, vorn	mm	28x12,5-15	28 x 12, 5-15	28x12,5-15	28 x 12, 5-15
	3.3	Reifengröße, hinten	mm	21 x 8-9	21 x 8-9	23x10-12	23x10-12
	3.5	Räder, Anzahl vorn / hinten (x=angetrieben)		2x/2			
	3.6	Spurweite, vorn	b10 mm	1155			
	3.7	Spurweite, hinten	b11 mm	950	950	1200	1200
	Grundabmessungen	4.1	Neigung Hubgerüst vor/zurück	α/β °	6/8		
4.2		Höhe Hubgerüst (eingefahren)	h1 mm	2236			
4.3		Freihub	h2 mm	150			
4.4		Hub	h3 mm	3000			
4.5		Höhe Hubgerüst ausgefahren	h4 mm	3660	3810	3810	3810
4.7		Höhe Schutzdach (Kabine)	h6 mm	2350			
4.8		Sitzhöhe	h7 mm	1224			
4.12		Kupplungshöhe	h10 mm	396			
4.12.1		2. Kupplungshöhe	mm	566			
4.19		Gesamtlänge, mit Gabellänge 1150 mm	l1 mm	3962	3952	4072	4082
4.20		Länge einschl. Gabelrücken	l2 mm	2802	2802	2922	2932
4.21		Gesamtbreite	b1/b2 mm	1450			
4.22		Gabelzinkenmaße	s/e/l mm	50 / 150 / 1150	50 / 150 / 1150	50 / 150 / 1150	60 / 150 / 1150
4.23		Gabelträger ISO 2328, Klasse / Typ A, B		3A	3A	3A	4A
4.24		Gabelträgerbreite	b3 mm	1260			
4.31		Bodenfreiheit mit Last unter Hubgerüst	m1 mm	122			
4.32	Bodenfreiheit Mitte Radstand	m2 mm	150				
4.33	Arbeitsgangbreite bei Palette 1000 x 1200 quer	Ast mm	4160	4160	4379	4379	
4.34	Arbeitsgangbreite bei Palette 800 x 1200 längs	Ast mm	4360	4360	4579	4579	
4.35	Wenderadius	Wa mm	2450	2450	2637	2637	
4.36	Kleinster Drehpunktstand	b13 mm	721	721	673	673	
Leistungsdaten	5.1	Fahrgeschwindigkeit mit/ohne Last - Efficiency	km/h	14,0/15,5	14,0/15,0	14,0/15,5	13,5/14,5
		Fahrgeschwindigkeit mit/ohne Last - Drive&Lift Plus	km/h	15 / 16,6	15 / 16	15 / 16,6	14,5 / 15,5
	5.2	Hubgeschwindigkeit mit/ohne Last - Efficiency	m/s	0,30/0,41	0,28/0,41	0,30/0,41	0,27/0,40
		Hubgeschwindigkeit mit/ohne Last - Drive&Lift Plus	m/s	0,33 / 0,45	0,33 / 0,45	0,33 / 0,45	0,31 / 0,45
	5.3	Senkgeschwindigkeit mit/ohne Last - Efficiency	m/s	0,52/0,47			
		Senkgeschwindigkeit mit/ohne Last - Drive&Lift Plus	m/s	0,55 / 0,5			
	5.5	Zugkraft mit/ohne Last - Efficiency	N	4900 / 5500	4800 / 5400	4900 / 5500	4700 / 5300
		Zugkraft mit/ohne Last - Drive&Lift Plus	N	4900 / 5500	4800 / 5400	4900 / 5500	4700 / 5300
	5.6	max. Zugkraft mit/ohne Last - Efficiency	N	14500 / 14800	14400 / 14700	14500 / 14800	14400 / 14700
		max. Zugkraft mit/ohne Last - Drive&Lift Plus	N	14500 / 14800	14400 / 14700	14500 / 14800	14400 / 14700
5.7	Steigfähigkeit mit/ohne Last - Efficiency	%	8,1/13,5	7,5/13,5	8,1/13,5	7,1/12,7	
	Steigfähigkeit mit/ohne Last - Drive&Lift Plus	%	9,4 / 15,8	8,8 / 15,8	9,4 / 15,8	8,4 / 15	
5.8	max. Steigfähigkeit mit/ohne Last - Efficiency	%	12,5/20,4	12,1/20,0	12,5/20,4	11,4/18,9	
	max. Steigfähigkeit mit/ohne Last - Drive&Lift Plus	%	13,7 / 23,9	13,2 / 23,4	13,7 / 23,4	12,5 / 22,2	
5.9	Beschleunigungszeit mit/ohne Last - Efficiency	S	5,7/4,8	6,0/5,2	5,7/4,8	6,4/5,5	
	Beschleunigungszeit mit/ohne Last - Drive&Lift Plus	S	5,5 / 4,8	5,8 / 5,2	5,5 / 4,8	6,1 / 5,5	
5.10	Betriebsbremse		Mechanisch				
Elektrik	6.1	Fahrmotor, Leistung S2 (KD) 60 min	kW	14,5 / 18,0 ²⁾			
	6.2	Hubmotor, Leistung bei S3 (ED) 15 %	kW	20,0 / 24,0 ²⁾			
	6.3	Batterie nach DIN 43531/35/36 A, B, C, nein		A 43536			
	6.4	Batteriespannung, Nennkapazität K5	V/Ah	80 / 930			
	6.5	Batteriegewicht	kg	2178			
		Batterieabmessungen L/B/H	mm	1028 / 999 / 784			
6.6	Energieverbrauch nach VDI-Zyklus	kW/h	12,1	12,4	12,4	13,15	
Sonst.	8.1	Art der Fahrsteuerung		Impuls/AC			
	8.2	Arbeitsdruck für Anbaugeräte	bar	200			
	8.3	Ölstrom für Anbaugeräte	l/min	30			
	8.4	Schalldruckpegel nach EN 12053, Fahrerohr	dB (A)	69			
	8.5	Anhängerkupplung Art/Typ DIN		DIN 15170 H			

¹⁾ +31 mm bei DZ-Hubgerüst

²⁾ Zweiter Wert für Drive&Lift Plus-Paket

Dieses Typenblatt nach VDI-Richtlinie 2198 nennt nur die technischen Werte des Standard-Gerätes. Abweichende Bereifungen, andere Hubgerüste, Zusatzeinrichtungen usw. können andere Werte ergeben.

Vorteile nutzen

Pure Energy

Mit unserem Technologiekonzept Pure Energy erreichen wir beste Energieeffizienz bei höchster Leistung.

- Fortschrittlichste Drehstromtechnologie.
- Kompaktsteuerung.
- Kompakthydraulikaggregat.
- Bedarfsgerechte Ansteuerung der Hydrauliken/Motoren.



Ausstattungs Pakete

Für jeden Kundeneinsatz das passende Fahrzeug. Die Leistungspakete Efficiency und Drive&Lift Plus machen es möglich: Efficiency-Paket:

- Curve Control.
- Drive&Lift Plus-Paket:
- Leistungspaket mit höheren Fahr-/Hubgeschwindigkeiten.

Parameterlenkung

Elektrische Lenkung mit dynamischem Lenkverhalten in Abhängigkeit des gewählten Fahrprogramms.

- Minimierung ungewollter Lenkbewegungen.
- Größere Beinfreiheit durch schmale Lenksäule.
- Weiter verbesserte Energieeffizienz.
- Weiter optimierte Umschlagleistung.

Seitlicher Batteriewechsel mit SnapFit

- Durchgängiges Batteriewechselsystem bei allen 48V- und 80V-Geräten.
- Einfaches, schnelles und sicheres Wechselsystem.

Jungheinrich Vertrieb Deutschland AG & Co. KG

Am Stadtrand 35
22047 Hamburg
Telefon 0180 5235468*
Telefax 0180 5235469*

*Bundesweit € 0,14 / Min. aus dem Festnetz, mobil max. € 0,42

info@jungheinrich.de
www.jungheinrich.de



Ergonomischer Arbeitsplatz

- Das Ergonomiekonzept des Fahrerplatzes gewährleistet ein entspanntes, ermüdungsfreies Arbeiten:
- Niedriger, akzentuierter Aufstieg mit ebenem Fußraum.
- Schmale Lenksäule für viel Knie- und Beinfreiheit.
- Schnell und intuitiv einstellbare Lenksäule und Armlehne (Einpunktverstellung).
- Freie Sicht durch rahmenlose Scheiben und optimierte Profil- sowie Schlauchanordnung.
- Besonders komfortable Bedienung durch Integration aller relevanten Bedienelemente in die mitschwingende Armlehne.
- Geringe Vibrationen durch Entkopplung der Kabine vom Chassis (Floating Cab).
- Fahrerorientiertes Ablagen-Design.
- Becherhalter in zwei Größen.
- Klemmbrett.
- Unterschiedlich dimensionierte Fächer



Sicherheit

Hohe Fahrdynamik und Leistung erfordern einen hohen Grad an Sicherheit:

- Curve Control zur Reduzierung der Geschwindigkeit bei Kurvenfahrten.
- Verbesserte Servicefreundlichkeit durch modularen Komponentenaufbau und sehr gute Zugänglichkeit.
- Höchste Stabilität durch extrem niedrigen Schwerpunkt und hoch angehängte Lenkachse.

Eine Reihe von Fahrerassistenzsystemen (optional) bieten zusätzliche Sicherheit für Fahrer, Stapler und Ladegut:

- Kein unkontrolliertes Zurückrollen an Rampen bzw. Steigungen durch automatische Feststellbremse.
- Access Control: Die Zugangskontrolle, die den Stapler erst nach Ablauf einer Sequenz von Sicherheitsmechanismen freigibt:
 1. Gültiger Zugangscode
 2. Geschlossener Sitzschalter
 3. Geschlossener Gurt
- Drive Control: Die Fahrgeschwindigkeitskontrolle, die die Fahrgeschwindigkeit bei Kurvenfahrt als auch ab einer definierten Hubhöhe automatisch reduziert.
- Lift Control: Die Hubgeschwindigkeitskontrolle, die zusätzlich zur Fahrgeschwindigkeitsreduzierung auch die Neigegeschwindigkeit des Hubmastes ab einer definierten Hubhöhe automatisch reduziert. Der Neigungswinkel wird dabei auf einem separaten Display angezeigt.

Jungheinrich Werke, Vertrieb und Service Europa ISO 9001/ ISO 14001



Jungheinrich Flurförderzeuge entsprechen den europäischen Sicherheitsanforderungen.



JUNGHEINRICH
Machines. Ideas. Solutions.